

Freesmaten in bladen:

- Ingelegd rvs/blank poedercoating
- Tafelblad doorvoer/oplegrand 190X63XR8

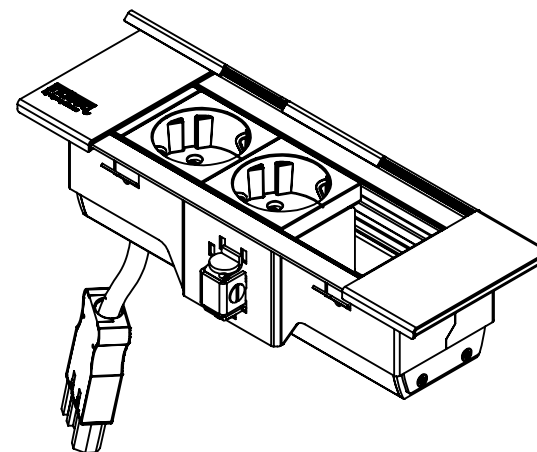
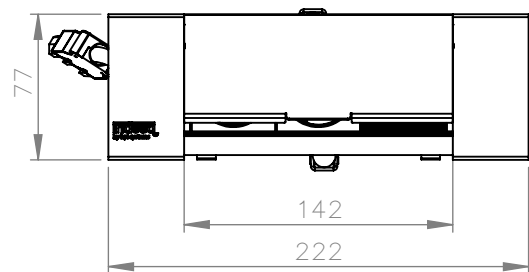
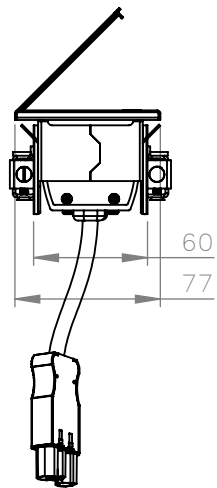
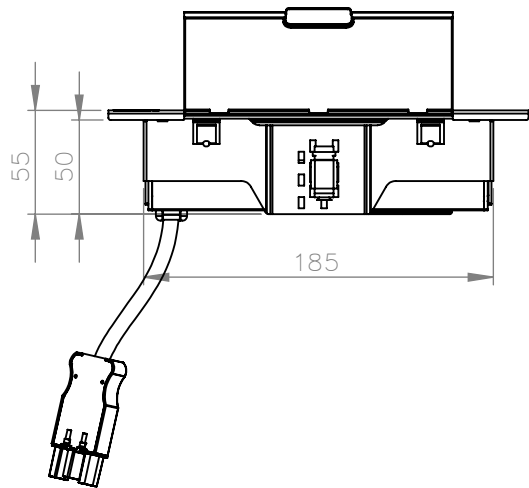

Geschikt voor tafelbladen tot 37,5mm

Alle maten in millimeters Alg. maat tol. ± 0,25 Alg. hoek tol. ± 0,25° Gereedschap R			Tekening nummer <h1 style="margin: 0;">408.0031</h1>		Omschrijving, project Bureau-unit inbouw 3v "Hertz+"	
			Projectinformatie		Opmerking 2wcd, 1 M45, kabelaanluiting 3-polig	
Getek.	Datum	Revisie	DO NOT SCALE DRAWING			
BR	12-3-2015	21-4-2016	Materiaal, nabehandeling Material <not specified>			
			Gewicht in gram: 969.1		Schaal: 1:4 Pagina 1 van 2	

**HPL HURKMANS PLATWERK BV**

Ontwerp en copyright Hurkmans Plaatwerk BV  
niets uit deze tekening mag zonder schriftelijke toestemming  
worden vermenigvuldigd of gebruikt door derden

A4

21-4-2016